

bovenaanzicht

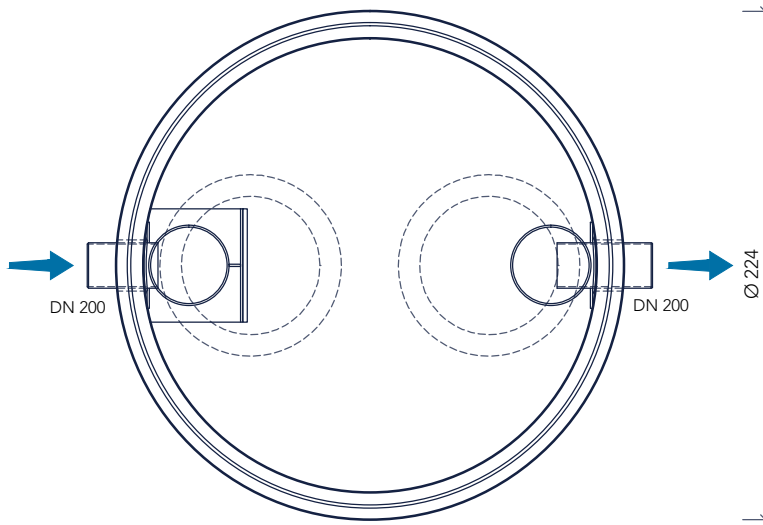

**Toepassing**

Afscheiding van dierlijke en plantaardige vetten volgens het gravitatieprincipe

**Toebehoren in optie**

- Opzetstukken
- Conus

doorsnede

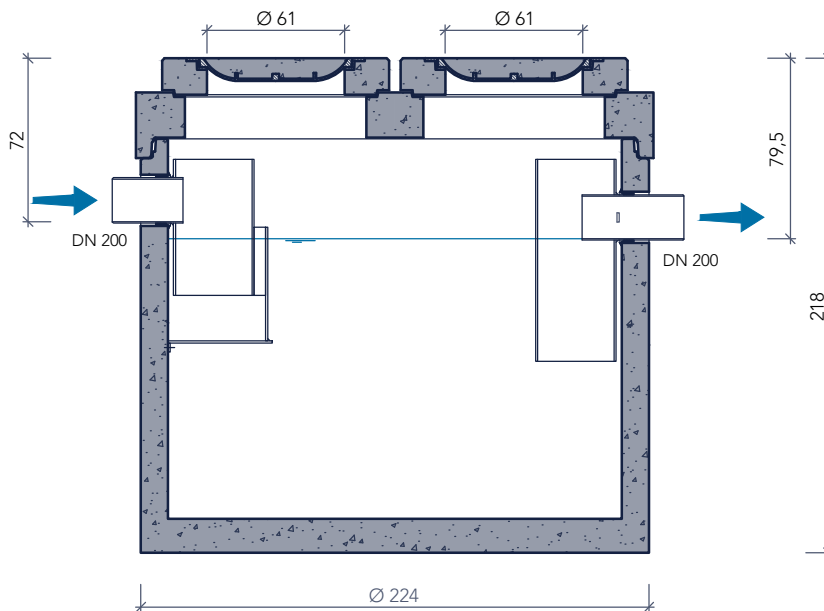

**Principe**

Type Ekopak: TOPO

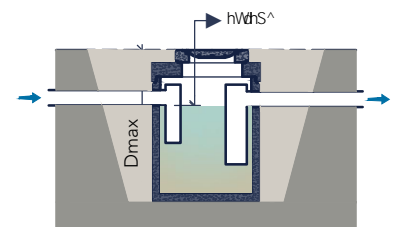

Plaatsingsvoorschriften op aanvraag

kenmerken

S-VC 15 / 1500

nominale grootte	15 l/s
nuttige inhoud	1.680 l
vetopslag volume	840 l
buitenafmetingen	Ø 224 x 218 cm
in- / uitlaat	DN 200
verval	7,5 cm
gewicht basisput	4.585 kg
gewicht totaal	6.714 kg
plaatsingsdiepte Dmax	303 cm
verkeersbelastingsklasse	B125 kN of D400 kN
milieuklasse	XA3
betonkwaliteit	C50/60