

bovenaanzicht

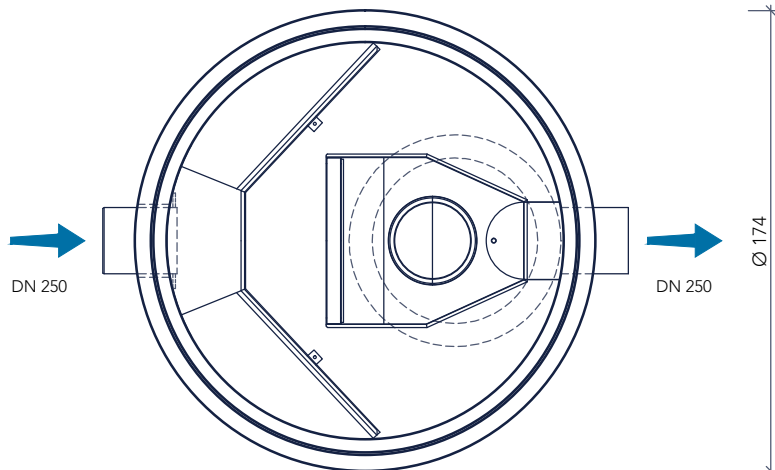

doorsnede

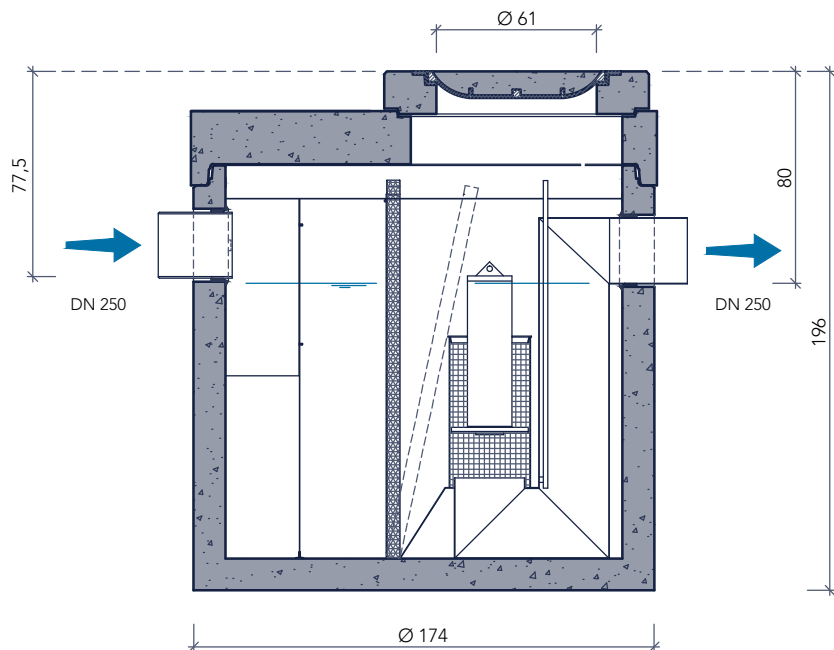

**Productbeschrijving**

Deze hoogwaardig geprefabriceerde gewapende onderputten worden geheel monolithisch gestort en voldoen aan de milieuklasse XA3 volgens NBN EN206-1. De onderput is voorzien van een HDPE lining en spiraal wapening. Door de mof/spie verbinding met rubberdichting zijn deze afscheiders gegarandeerd waterdicht tot aan mangat.

**Toepassing**

Afscheiding van bezinkbare stoffen (kleine concentraties) en minerale oliën uit het afvalwater, volgens het gravitatie- en/of coalescentieprincipe

**Toebehoren in optie**

- Coalescentiefilter
- Olielaagdetectiealarm
- Opzetstukken
- Conus
- Monstername / controle put

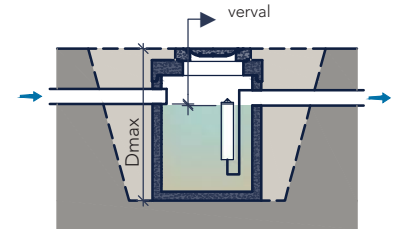

Plaatsingsvoorschriften op aanvraag

kenmerken

P-OS 30

nominale grootte	30 l/s
volume olieopslag	638 l
buitenafmetingen	Ø 174 x 196 cm
in- / uitlaat	DN 250
verval	2,5 cm
gewicht basisput	2.948 kg
gewicht totaal	4.272 kg
plaatsingsdiepte Dmax	280 cm
verkeersbelastingsklasse	B125 kN of D400 kN
milieuklasse	XA3
betonkwaliteit	C50/60
wapening	spiraal wapening
bekleding binnenwand	HDPE T-grip lining 3 mm
normering	NEN-EN 858 en CE