

bovenaanzicht

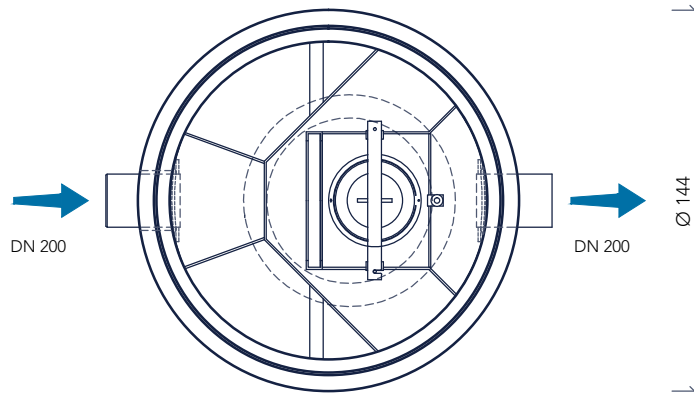

**Productbeschrijving**

Deze hoogwaardig geprefabriceerde onderputten worden geheel monolithisch gestort en voldoen aan de milieuklasse XA3 volgens NBN EN206-1. Door de mof/spie verbinding met rubberdichting zijn deze afscheiders gegarandeerd waterdicht tot aan mangat.

**Toepassing**

Afscheiding van bezinkbare stoffen (kleine concentraties) en minerale oliën uit het afvalwater, volgens het gravitatie- en/of coalescentieprincipe

**Toebehoren in optie**

- Coalescentiefilter
- Olielaagdetectiealarm
- Opzetstukken
- Conus
- Monstername / controle put

doorsnede

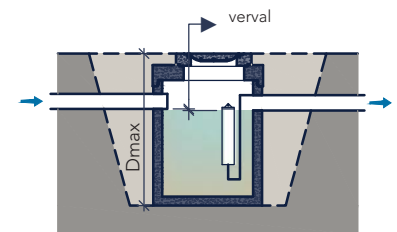
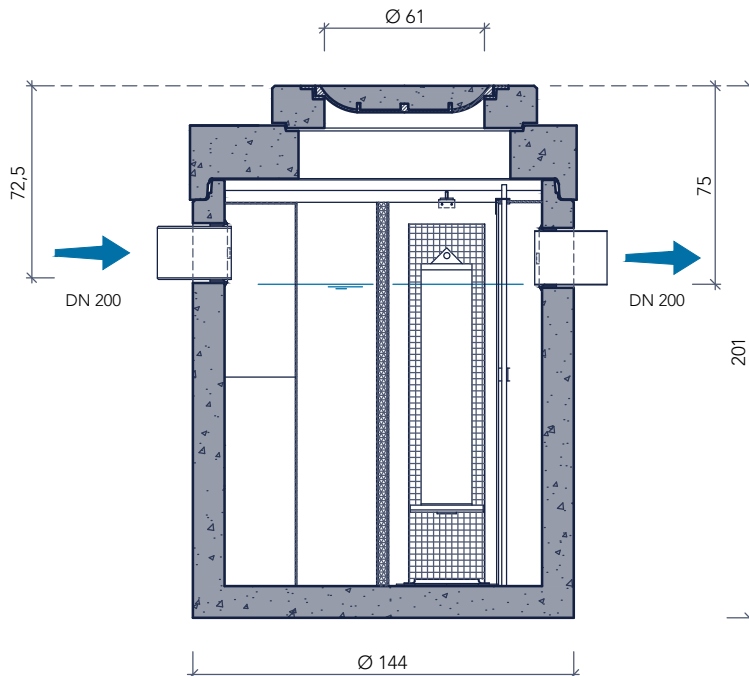

Plaatsingsvoorschriften op aanvraag

kenmerken	S-OS 15
nominale grootte	15 l/s
volume olieopslag	401 l
buitenafmetingen	Ø 144 x 201 cm
in- / uitlaat	DN 200
verval	2,5 cm
gewicht basisput	2.335 kg
gewicht totaal	3.201 kg
plaatsingsdiepte Dmax	280 cm
verkeersbelastingsklasse	B125 kN of D400 kN
milieuklasse	XA3
betonkwaliteit	C50/60
normering	NEN-EN 858 en CE

afmetingen in cm - wijzigingen voorbehouden